

NADZEMNI HIDRANT LOMLJIVI – DN 150



Materijal: Nodularni liv GJS-400 (GGG40) / nerđajući čelik

Zaštita: Plastifikacija epoxy prahom min. debljine 250 µm

Nominalni pritisak: NP 10/16 bar

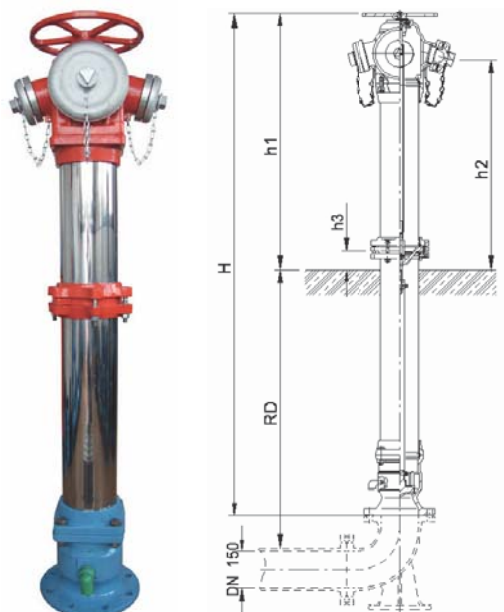

Šifra	DN	RD	Spojnice			Telo hidranta			Težina (kg)
			A	B	C	H (mm)	h1 (mm)	h2 (mm)	
2501804	150	1000	-	2	-	2000	1120	920	76
2501801	150		1	2	-				
2501805	150	1250	-	2	-	2250	1120	920	78
2501802	150		1	2	-				
2501806	150	1500	-	2	-	2500	1120	920	81

Preporuka za instalaciju: $h_3 = 120 \pm 50$ mm.

Tehničke karakteristike:

Nadzemni hidranti u standardnoj izvedbi: zaptivna glava je od nodularnog liva GJS400 (GGG40) i komplet je vulkanizirana, ispod poklopca zaptivne glave ugrađen je automatski usisno-izduvni vazdušni ventil, drenaža hidranta je automatska posle svake upotrebe hidranta, zaptivna glava je tako konstruisana u odnosu na sedište, da je karakteristika otvaranja i protoka fluida u linearnoj funkciji, poklopac glave hidranta u potpunosti je usaglašen sa domaćim i međunarodnim standardima, što omogućava korišćenje propisanih ključeva za otvaranje-zatvaranje hidranta. Po zahtevu kupca isporučujemo i sa sigurnosnim spojnica protiv krađe i neovlašćenog rukovanja (HAWLE spojnice).